

Montage van Pe-buis 25mm en 32mm in de HSF koppeling

Montage Instructie: MI 1071

Datum: 11-10-2010

Rev.: E



Alle onderdelen moeten onbeschadigd en vrij van vuil zijn

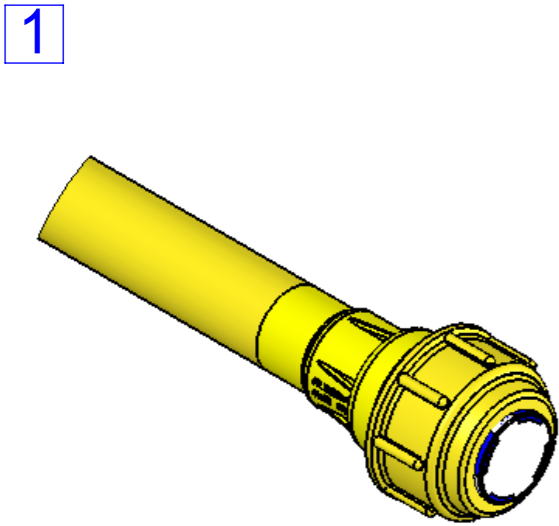

- Koppeling met Beschermbuis

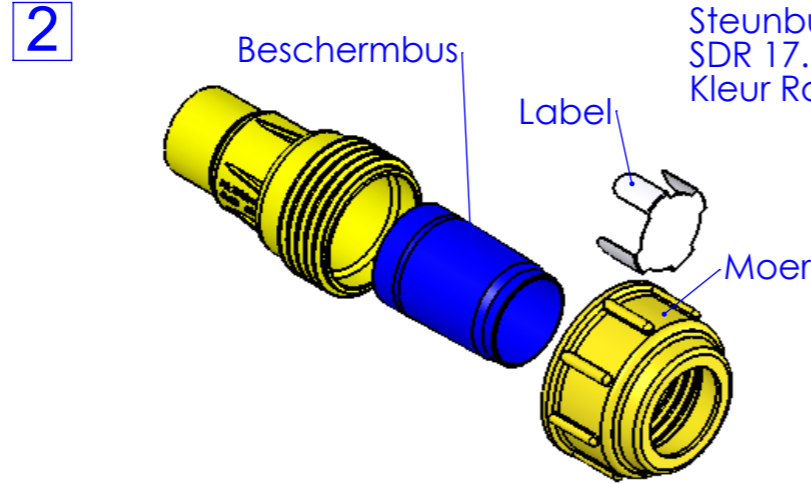

- Controleer de juiste SDR-klasse en diameter van de buis en de Steunbus-set.
- Elke Steunbus-set heeft een eigen kleurcode en is voorzien van opschrift.
- Draai de Moer los van de koppeling.
- Verwijder de Beschermbuis en het Label

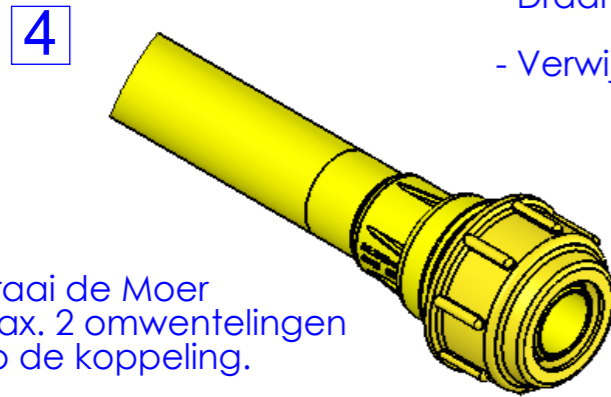

- Draai de Moer max. 2 omwentelingen op de koppeling.

Diverse mogelijkheden

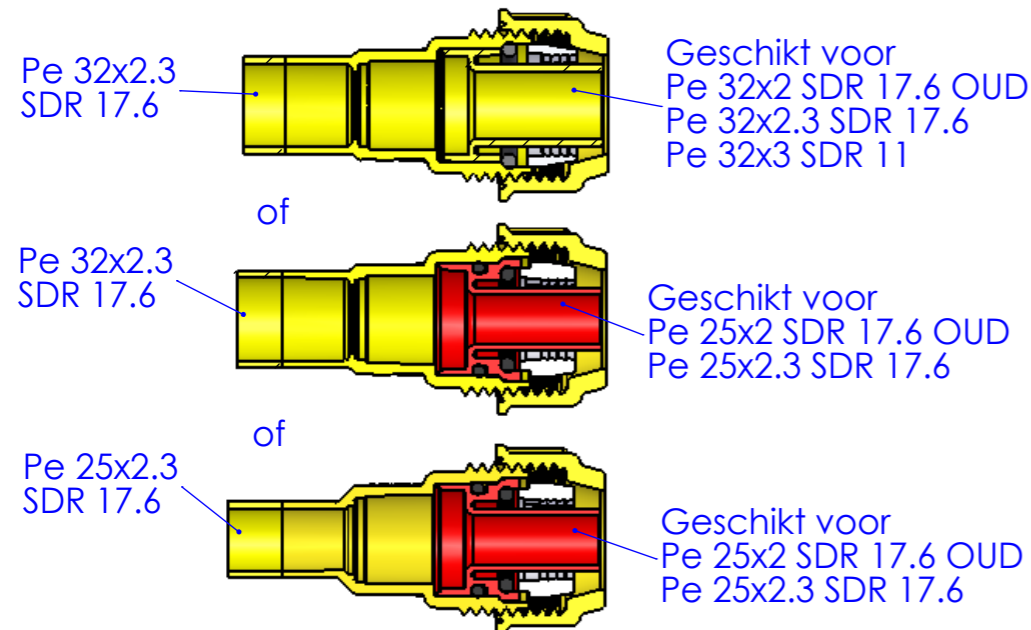

- Aansluitleiding haaks inkorten.
- Aansluitleiding aanschuiven.
- Merkstreep plaatsen (dunne lijn) op de aangegeven afstand vanaf voorzijde.

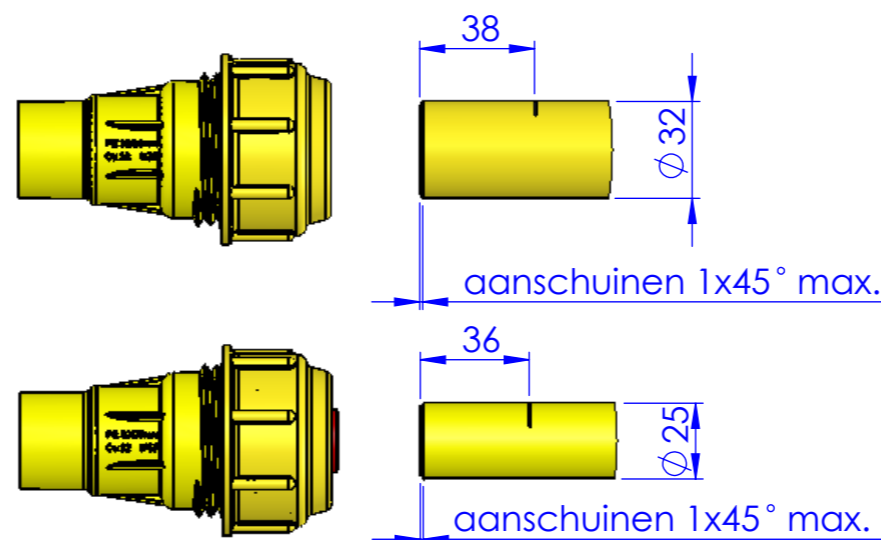

- Monteer de Steunbus, O-ring en Klemring in de aangegeven volgorde.

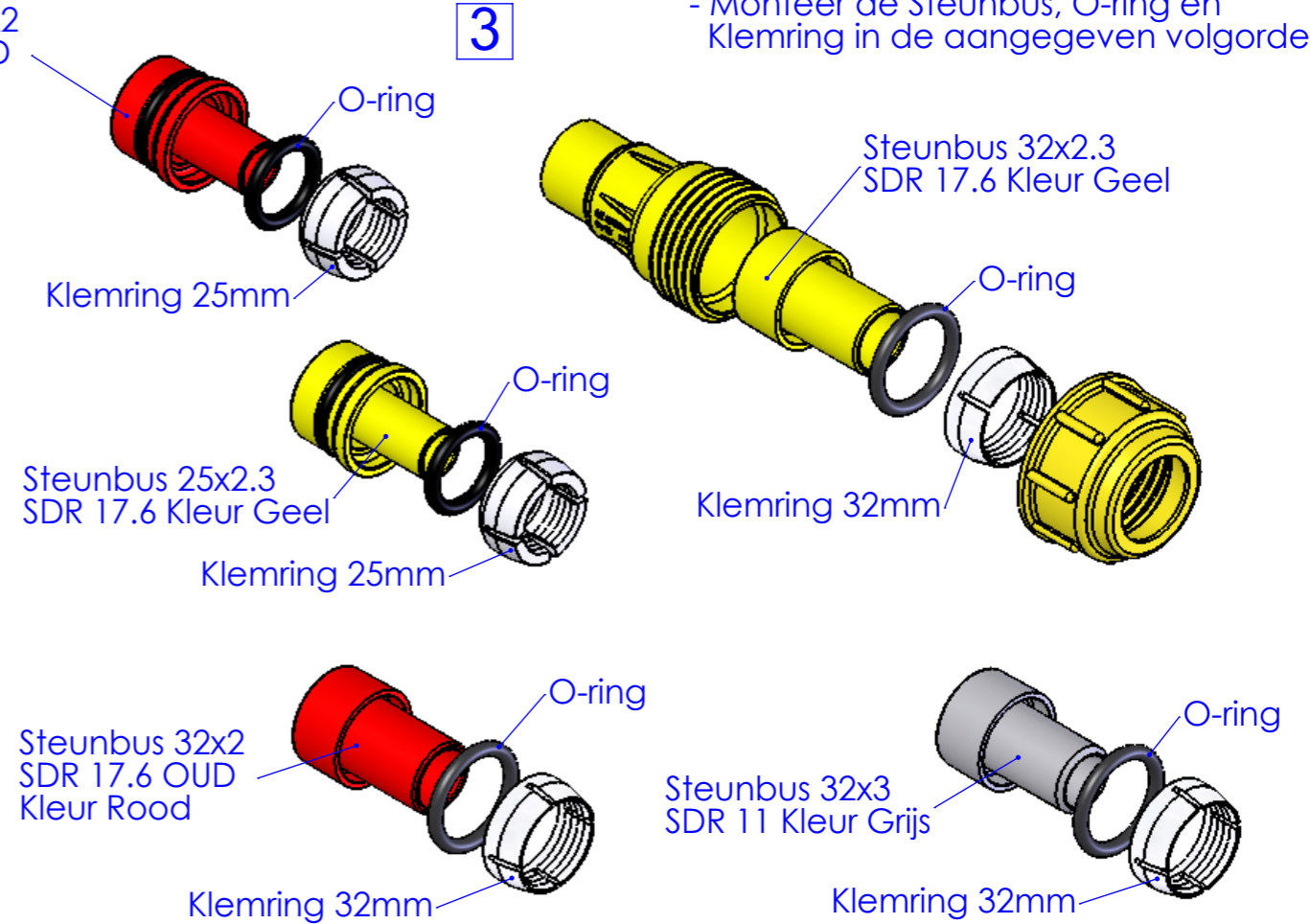

- Aansluitleiding in koppeling monteren.
- Draai de Moer handvast aan.
- De merkstreep mag niet buiten de koppeling zichtbaar zijn.